



CONFERÊNCIA GESTÃO DE FROTAS CADERNO DO EXPOSITOR

2 0 2 6

4.^a EDIÇÃO PORTO | 14.^a EDIÇÃO ESTORIL

21 DE MAIO

24 DE NOVEMBRO

ÍNDICE

EDIÇÕES ANTERIORES	3
CONFERÊNCIA	5
LOCAIS	6
ESCOLHA DE ESPAÇO E EXTRAS	10
1.º SELECCIONE O ESPAÇO	11
2.º SELECCIONE A SUA CAIXA DE LUZ	18
3.º SELECCIONE OUTROS PATROCÍNIOS	19
4.º SELECCIONE OS EXTRAS E ACTIVACÕES PARA A SUA MARCA	25
CONSULTORIA	28
GESTÃO DE FORNECEDORES NO DIA DA MONTAGENS E EVENTO/S	29
NORMAS DE PARTICIPAÇÃO	30
CRONOGRAMA	32
CONDIÇÕES	33
ORGANIZAÇÃO	34

EDIÇÕES ANTERIORES



FAÇA O SCAN PARA VER O VÍDEO

CONFERÊNCIA GESTÃO DE FROTAS/ LISBOA 2025



FAÇA O SCAN PARA VER O VÍDEO

CONFERÊNCIA GESTÃO DE FROTAS/ PORTO 2025



RESULTADOS DAS EDIÇÕES ANTERIORES

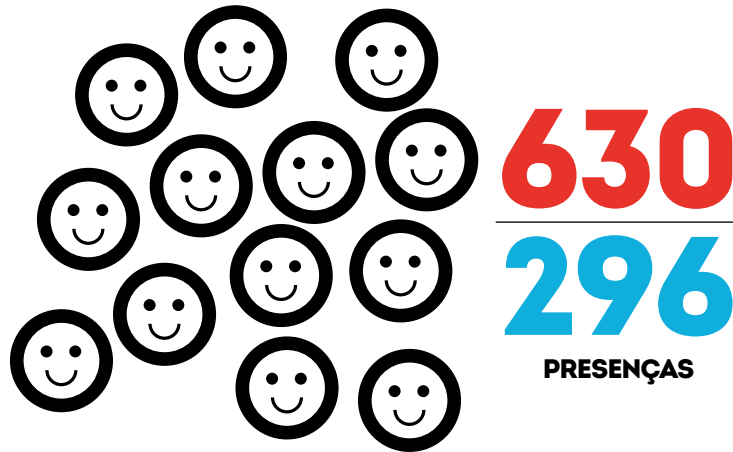

TARGET*

*(BILHETES ADQUIRIDOS)

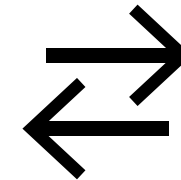
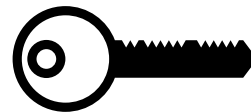
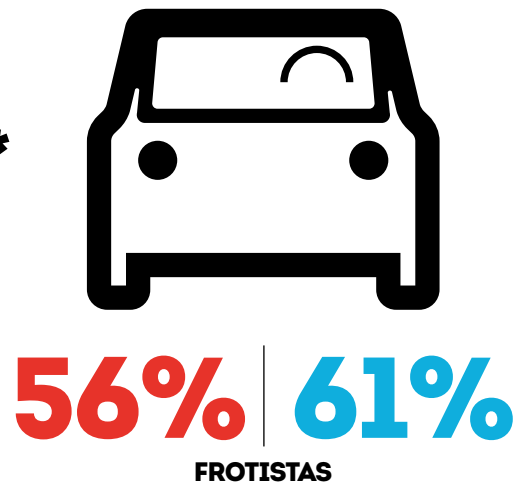

CONFERÊNCIA GESTÃO DE FROTAS



Em 2026 a Conferência Gestão de Frotas realiza-se no **Porto no dia 21 de Maio** e no **Estoril a 24 de Novembro**.

Os espaços eleitos para os eventos são a Alfandega do Porto e o Centro de Congressos do Estoril.

Poderá equacionar a presença da sua marca num evento ou em ambos os eventos conseguindo desta forma chegar a mais clientes e marcar a sua presença em duas datas diferentes, com dois públicos, nos dois principais mercados, com um investimento rentabilizado.

Neste caderno encontrará informações de ambos os eventos e os valores para estar presente num deles ou em ambos.



ALFÂNDEGA DO PORTO

21 DE MAIO



4.^a
**CONFERÊNCIA
GESTÃO
DE FROTAS
PORTO**



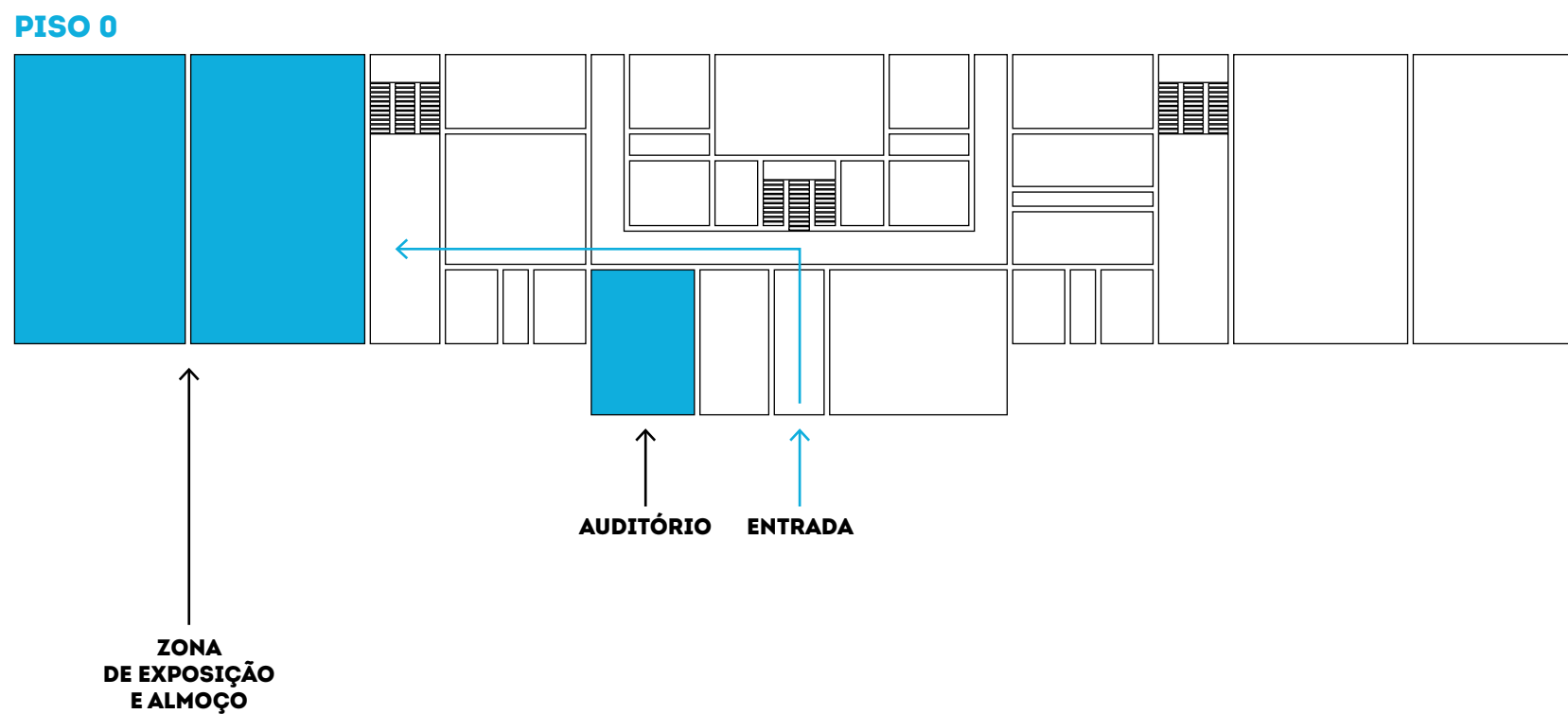

ALFÂNDEGA DO PORTO

A Alfândega Porto, localizada no centro histórico do Porto e na margem do Rio Douro é um edifício histórico e recuperado pelo Arquitecto Souto Moura. Este foi o espaço eleito para a terceira

edição da Conferência Gestão de Frotas no Norte do País e que se realiza a 28 de Maio.

A zona de exposição será alargada a duas salas onde serão servidos os coffee-breaks e almoço volante.

CENTRO DE CONGRESSOS DO ESTORIL

24 DE NOVEMBRO



14.^a
**CONFERÊNCIA
GESTÃO
DE FROTAS
ESTORIL**

CENTRO DE CONGRESSOS DO ESTORIL

O Centro de Congressos do Estoril acolhe a 14ª edição da Conferência Gestão de Frotas a 24 de Novembro de 2026.

Este espaço, amplo e luminoso, permite grande visibilidade das marcas na Zona de Exposição que, desde 2022, se estendeu ao primeiro piso e que a partir de 2024 é também onde se realizam os dois Coffee breaks e almoço volante.

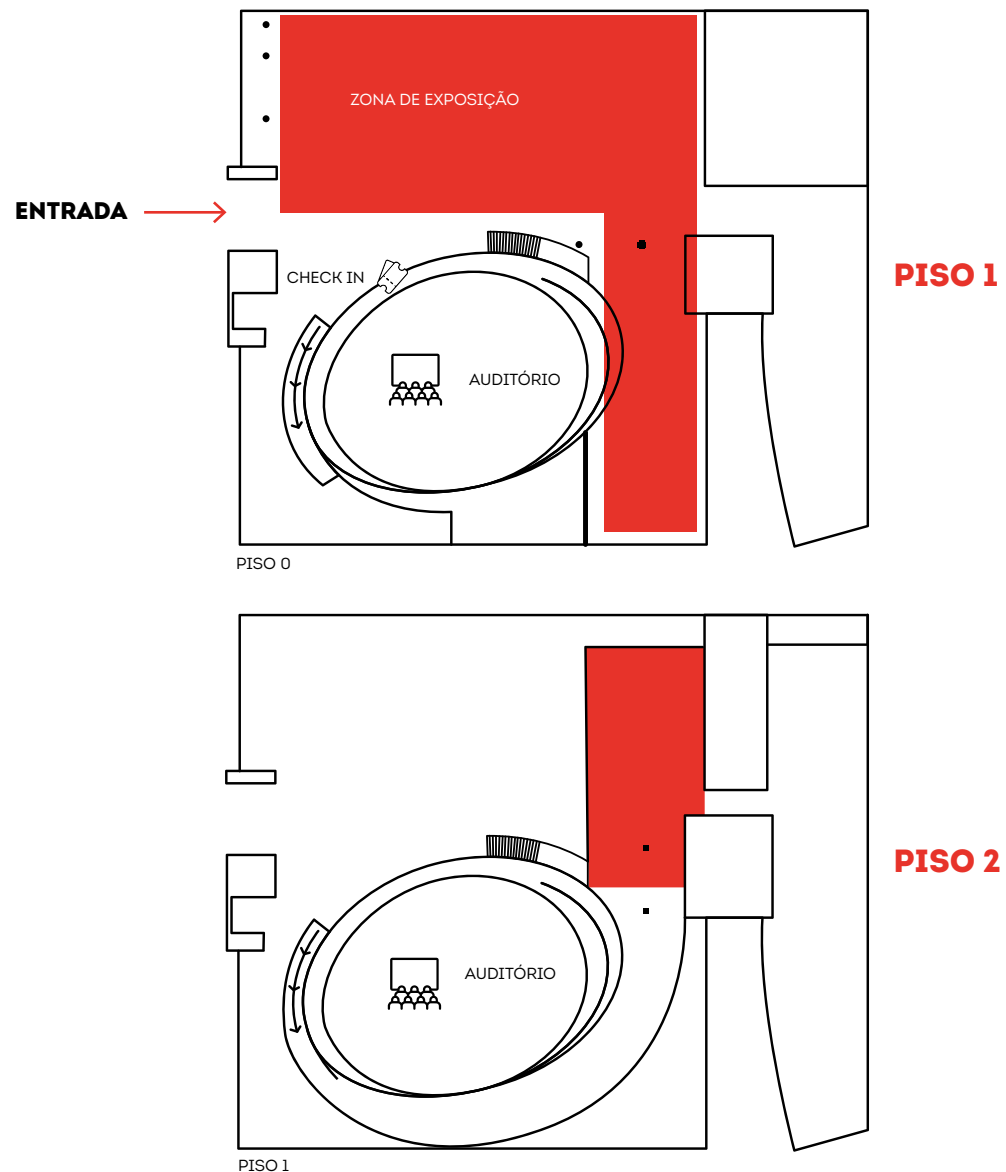

ESCOLHA DE ESPAÇO E EXTRAS

1º Selecciono o ESPAÇO pretendido e o TIPO

Consulte a planta provisória (A planta pode sofrer ajustes até 15 dias antes do evento).

Todos os stands que se encontram adjacentes a uma parede podem ter Caixa de Luz.

2º Selecciono se quer com ou sem caixa de luz

3º Selecciono se quer com ou sem ecrã embutido

COMO FAZER

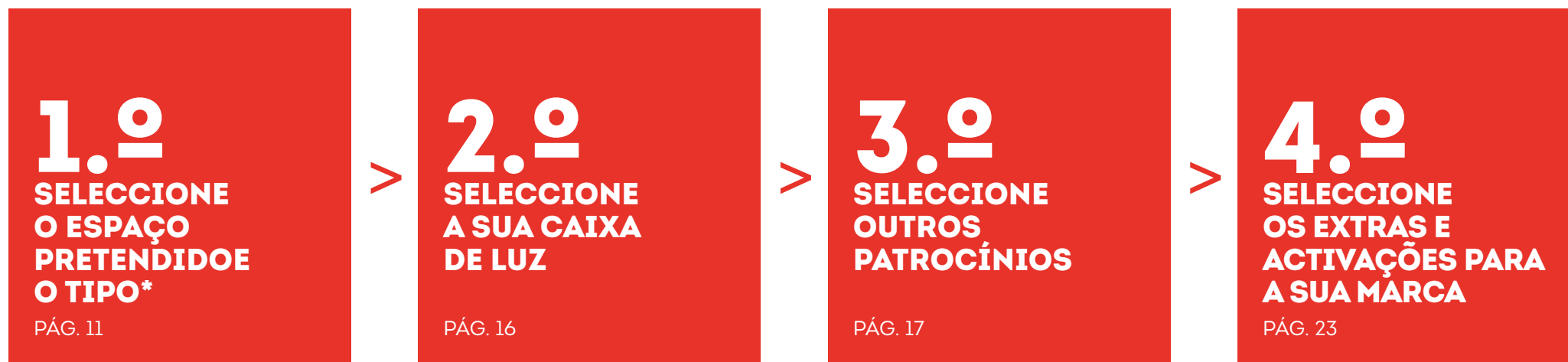

*CONSULTE A PLANTA PROVISÓRIA
(A PLANTA PODE SOFRER AJUSTES ATÉ
15 DIAS ANTES DO EVENTO).

**ESCOLHA
DE ESPAÇO
E EXTRAS**

A
3X3m

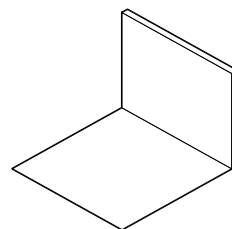

ADJACENTE A UMA PAREDE
Com caixa e Luz / **Sem** ecrã

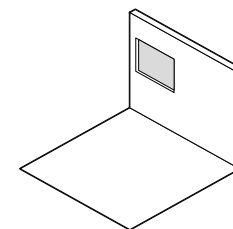

ADJACENTE A UMA PAREDE
Com caixa e Luz / Com ecrã **43"** ou **55"**

1.º
**SELECIONE
O ESPAÇO**

(tipo **A**, **B**, ou **C**)

Selecione o espaço tendo em conta a possibilidade de ter ou não Caixa de luz.

Veja as características descritas para cada tipo de espaço e tendo em conta os materiais que vai querer ter no seu espaço selecione o que melhor se adequa. Consulte a planta provisória*.

*A PLANTA PODE SOFRER AJUSTES ATÉ 15 DIAS ANTES DO EVENTO.

B
4X6m

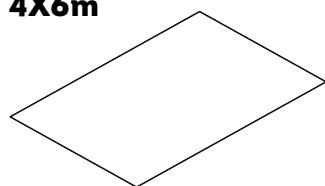

ILHA
Sem caixa e Luz / Com ou **sem** LCD **55"** ou **65"** com pé de apoio

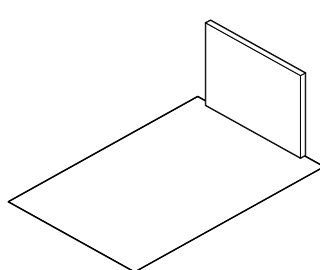

ADJACENTE A UMA PAREDE
Com caixa e Luz
3X2,50M / **Sem** ecrã

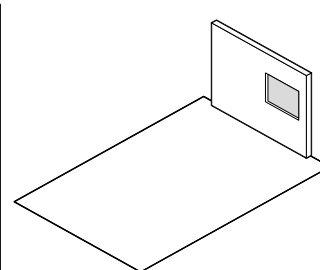

ADJACENTE A UMA PAREDE
Com caixa e Luz
3X2,50M / Com ecrã **55"**

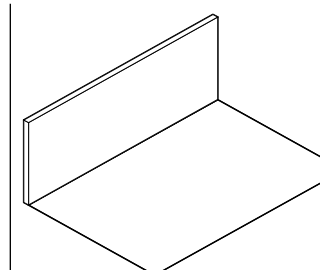

ADJACENTE A UMA PAREDE
Com caixa e Luz
6X2,50M / **Sem** ecrã

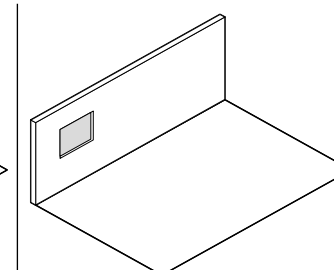

ADJACENTE A UMA PAREDE
Com caixa e Luz
6X2,50M / Com ecrã **55"**

C
6X6m

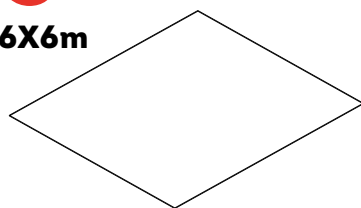

ILHA
Sem caixa e Luz / Com ou **sem** LCD **55"** ou **65"** com pé de apoio

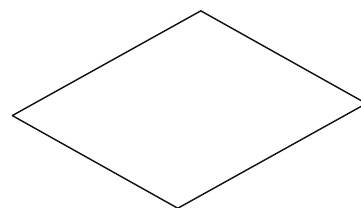

ADJACENTE A UMA PAREDE
Sem caixa e Luz / Com ou **sem** LCD **55"** ou **65"** com pé de apoio

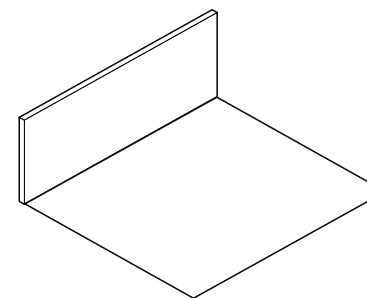

ADJACENTE A UMA PAREDE
Com caixa e Luz
6X2,50M / **Sem** ecrã

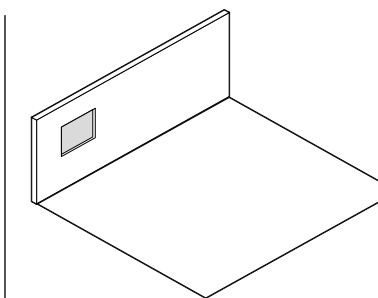

ADJACENTE A UMA PAREDE
Com caixa e Luz
6X2,50M / Com ecrã **55"**

ESCOLHA DE ESPAÇO E EXTRAS

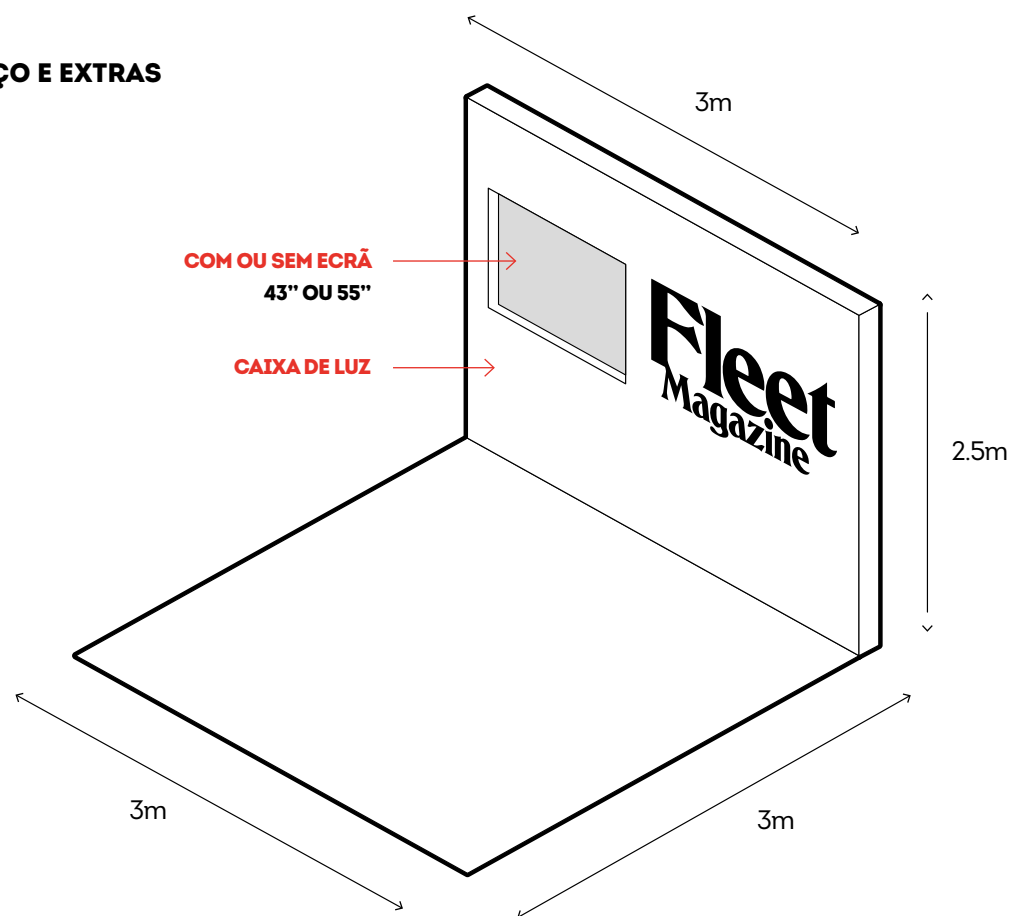

ESPAÇO **A** 3X3m

ADJACENTE A UMA PAREDE

O espaço com 3X3metros é uma excelente opção para marcar presença no evento se optar por **não incluir viatura**.

No espaço 3X3 **é sempre adjacente a uma parede e por isso terá caixa de luz**. Deverá ainda optar pela

Caixa de luz com ou sem ecrã. Os ecrãs disponíveis são de 43" ou 55".

Quaisquer estruturas adicionais colocadas neste espaço não poderão ultrapassar o pé direito de 2.50m e a dimensão máxima será: 0.90X2.50X0.25 (largura, altura e espessura).

Estas estruturas devem sempre ser colocadas na

face do espaço que menos esconder os restantes espaços. A organização reserva-se o direito de aprovar a localização destas peças, ou por envio de maquete (desde que nos prazos acordados no caderno) ou no local do evento durante as montagens.

Alguns extras estão disponíveis, como aluguer de mobiliário, hospedeiras ou mesmo acções de activação da sua marca durante os períodos de pausa.

Em qualquer peça, o design nunca está incluído, apenas a produção, veja por favor a data limite para envio de maquete para aprovação da organização, na secção cronograma deste caderno.

Neste espaço **não podem ser colocados LCD's** com pé de apoio.

Não é possível disponibilizar quaisquer tipo de comidas ou bebidas neste espaço.

SEM ECRÃ

3420€
PORTO

3950€
ESTORIL

COM ECRÃ 43"

4050€
PORTO

4600€
ESTORIL

COM ECRÃ 55"

4130€
PORTO

4700€
ESTORIL

ESCOLHA DE ESPAÇO E EXTRAS

1.º SELECIONE O ESPAÇO

ESPAÇO B 4X6m

ILHA

O espaço com 4X6 metros é uma excelente opção para marcar presença no evento podendo **incluir viatura**.

No espaço 4X6 **tem opção de selecionar um espaço em ilha ou adjacente a uma parede**.

Apenas os espaços adjacentes a parede permitem ter caixa de luz.



3750€
PORTO

4250€
ESTORIL

Quaisquer estruturas adicionais colocadas neste espaço não poderão ultrapassar o pé direito de 2.50m e a dimensão máxima será: 0.90X2.50X0.25 (largura, altura e espessura, em metros).

Estas estruturas devem sempre ser colocadas na face do espaço que menos esconder os restantes espaços. A organização reserva-se o direito de aprovar a localização destas peças, ou por envio de maquete (desde que nos prazos acordados no caderno) ou no local do evento durante as montagens.

Alguns extras estão disponíveis, como aluguer de mobiliário, hospedeiras ou mesmo acções de activação da sua marca durante os períodos de pausa.

Em qualquer peça, o design nunca está incluído, apenas a produção, veja por favor a data limite para envio de maquete para aprovação da organização, na secção cronograma deste caderno.

Nas ilhas, podem ser colocados LCD's com pé de apoio, desde que adjudicados à organização. (ver opções nos extras deste caderno.)

Não é possível disponibilizar quaisquer tipo de comidas ou bebidas neste espaço.

ESPAÇO B 4X6m ADJACENTE A UMA PAREDE >>

ESCOLHA DE ESPAÇO E EXTRAS

1.º SELECIONE O ESPAÇO

ESPAÇO B 4X6m

ADJACENTE A UMA PAREDE

CAIXA DE LUZ 3X2,5M

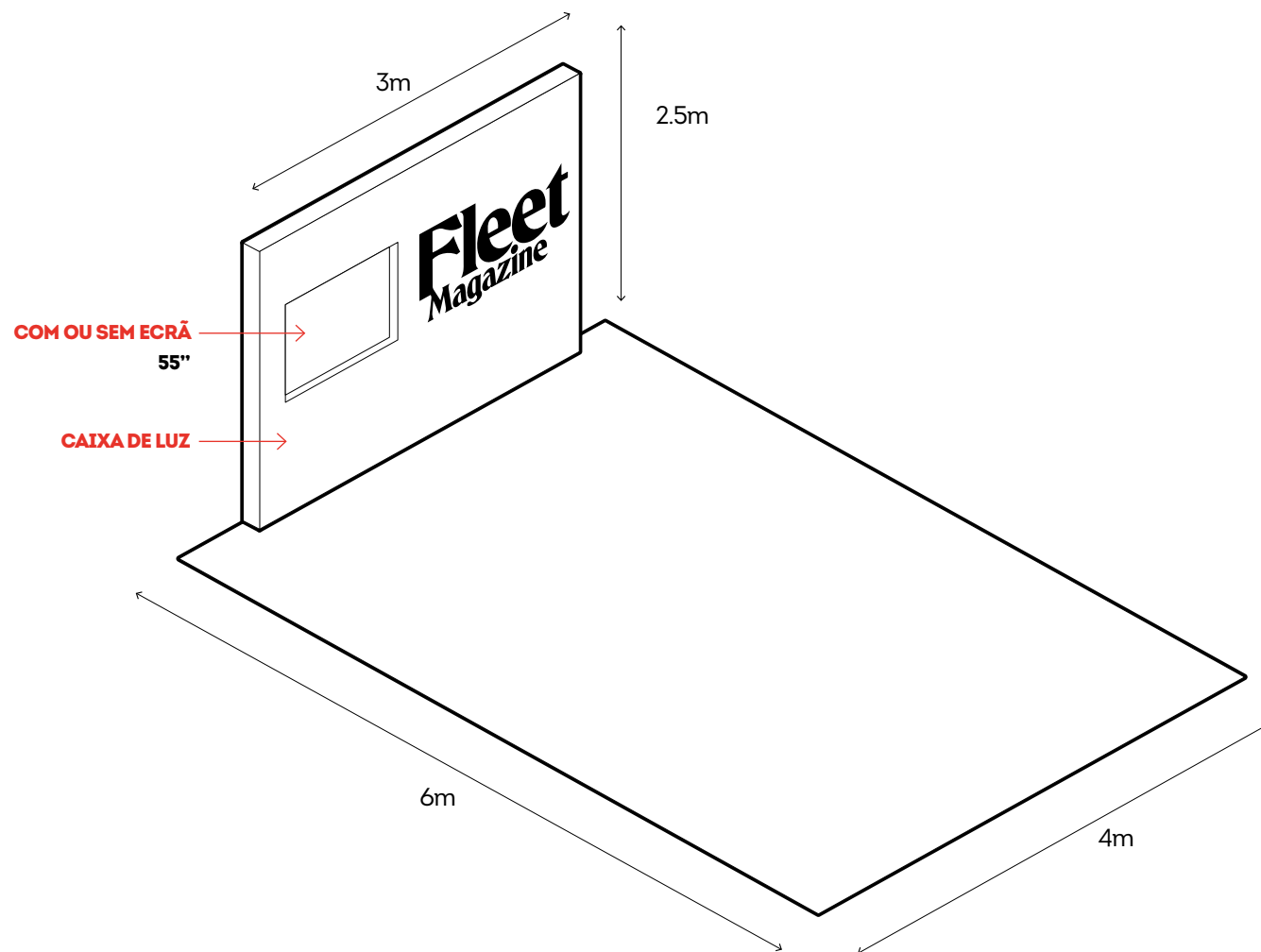

SEM ECRÃ

4590€
PORTO

5150€
ESTORIL

COM ECRÃ 55"

5300€
PORTO

5900€
ESTORIL

ESCOLHA DE ESPAÇO E EXTRAS

1.º SELECIONE O ESPAÇO

ESPAÇO B 4X6m

ADJACENTE A UMA PAREDE

CAIXA DE LUZ 6X2,5M

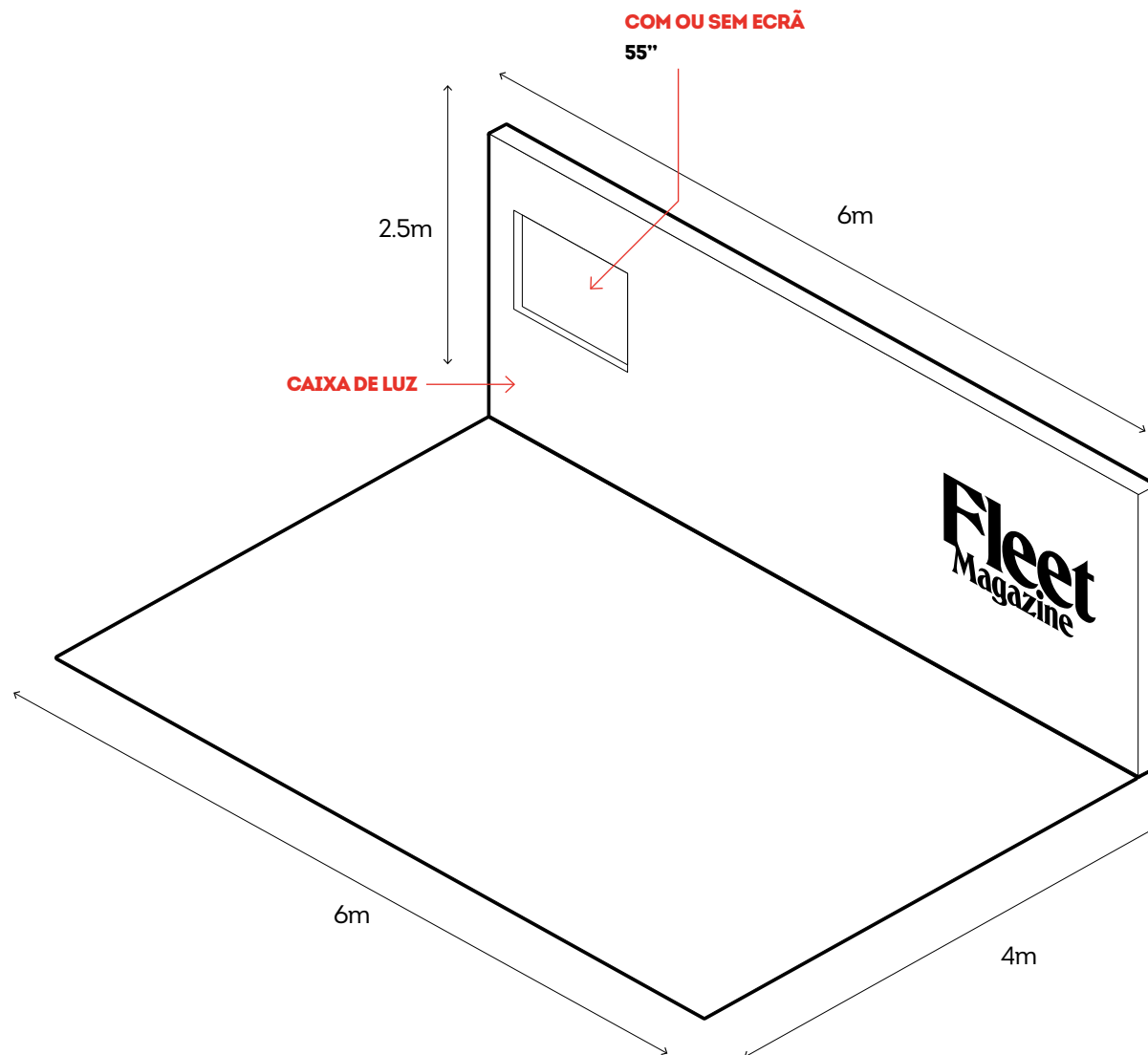

SEM ECRÃ

5100€
PORTO

5900€
ESTORIL

COM ECRÃ 55"

5900€
PORTO

6500€
ESTORIL

ESCOLHA DE ESPAÇO E EXTRAS

1.º SELECIONE O ESPAÇO

ESPAÇO C 6X6m

ILHA

O espaço com 4X6metros é uma excelente opção para marcar presença no evento quer tenha ou não viatura.

No espaço 4X6 **tem opção de seleccionar um espaço em ilha ou adjacente a uma parede.**

Apenas os espaços adjacentes a parede permitem ter caixa de luz.



9000€
PORTO

9950€
ESTORIL

Quaisquer estruturas adicionais colocadas neste espaço não poderão ultrapassar o pé direito de 2.50m e a dimensão máxima será: 0.90X2.50X0.25 (largura, altura e espessura).

Estas estruturas devem sempre ser colocadas na face do espaço que menos esconder os restantes espaços. A organização reserva-se o direito de aprovar a localização destas peças, ou por envio de maquete (desde que nos prazos acordados no caderno) ou no local do evento durante as montagens.

Alguns extras estão disponíveis, como aluguer de mobiliário, hospedeiras ou mesmo acções de activação da sua marca durante os períodos de pausa.

Em qualquer peça, o design nunca está incluído, apenas a produção, veja por favor a data limite para envio de maquete para aprovação da organização, na secção cronograma deste caderno.

Neste espaço, sempre que não tenha Caixa de luz poderá ser colocado um LCD's com pé de apoio, desde que adjudicado à organização. (ver opções nos extras deste caderno.)

Não é possível disponibilizar quaisquer tipo de comidas ou bebidas neste espaço.

Atenção que se este espaço for construído com elementos verticais, estes estão sujeitos a aprovação consoante a localização.

ESCOLHA DE ESPAÇO E EXTRAS

1.º SELECIONE O ESPAÇO

ESPAÇO C 6X6m

ADJACENTE A UMA PAREDE

CAIXA DE LUZ 6X2,5M

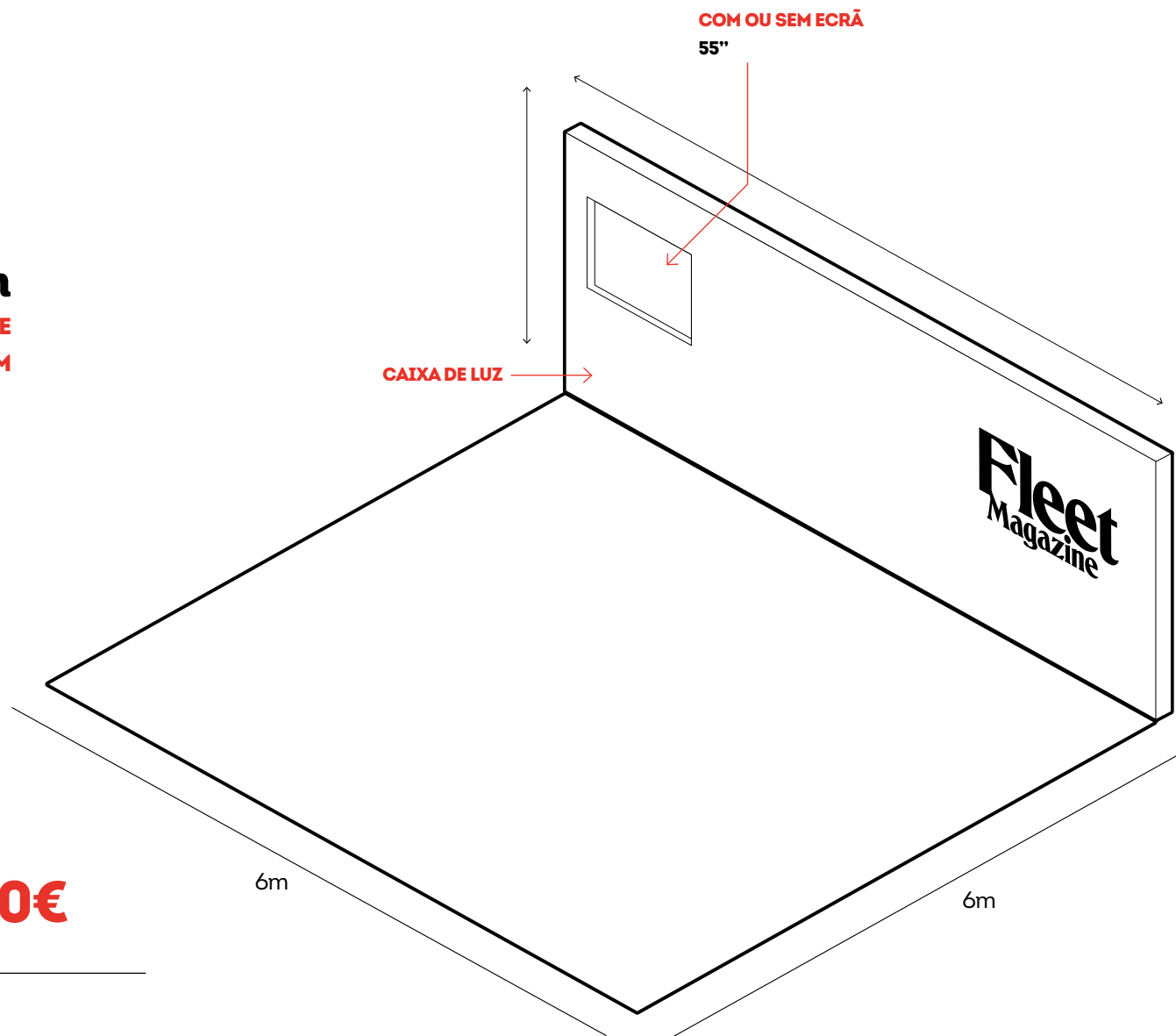

SEM ECRÃ

10 500€
PORTO

11 500€
ESTORIL

COM ECRÃ 55"

11 100€
PORTO

12 200€
ESTORIL

ESCOLHA DE ESPAÇO E EXTRAS

**2.º
SELECIONE
A SUA CAIXA DE LUZ**

Válido apenas para stands que estejam adjacentes a uma parede.

SEM ECRÃ

A caixa de luz permite comunicar a imagem da sua marca numa área de 3.00X2.50 ou 6.00X2.50 (largura X altura). O valor inclui: impressão na frente a 4/0 cores em tela.

A Arte final deve ser enviada em PDF respeitando a dimensão referida anteriormente em resolução suficiente para a área mencionada.

COM ECRÃ

A caixa de luz com ecrã permite comunicar a imagem da sua marca e simultaneamente com vídeos ou imagens no LCD embutido. O valor inclui: impressão na frente a 4/0 cores em tela, aluguer de LCD de 43" ou 55". O vídeo deve ser disponibilizado no local com "PEN" USB.

A Arte final deve ser enviada em PDF respeitando a dimensão referida anteriormente em resolução suficiente para a área mencionada. Ver layout.

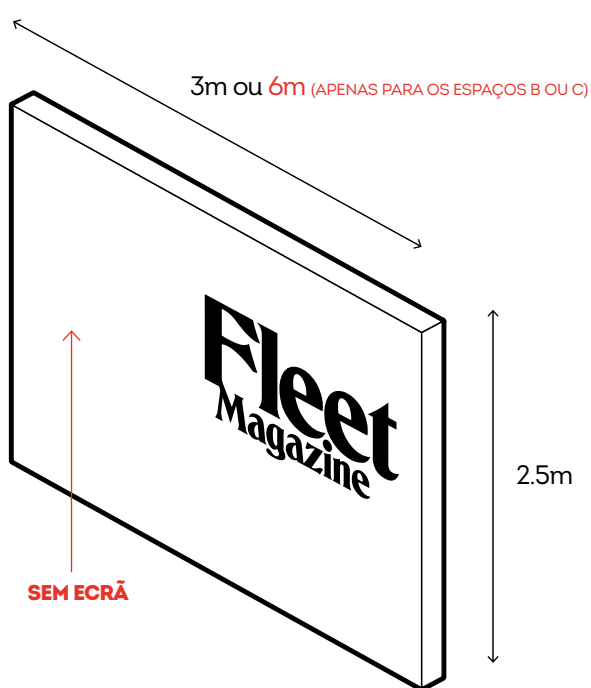

LAYOUT POSIÇÃO DO ECRÃ NAS CAIXAS DE LUZ

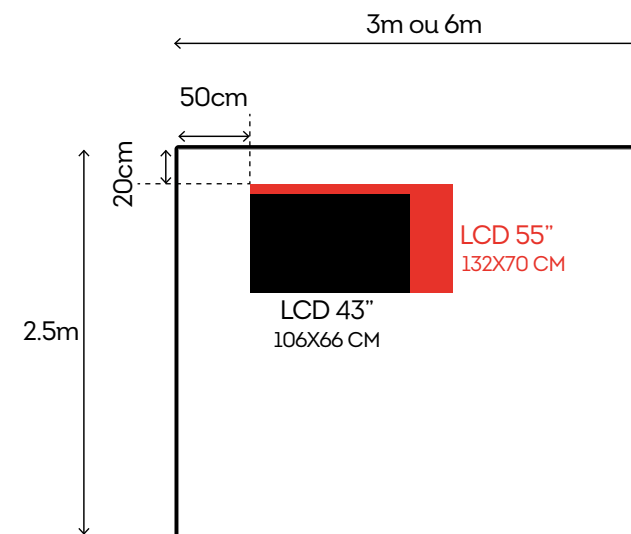

ESCOLHA DE ESPAÇO E EXTRAS

STAND PERSONALIZADO

SOB CONSULTA

- > Envio de desenho/esboço do stand pretendido
- > Orçamento
- > Aprovação



ESCOLHA DE ESPAÇO E EXTRAS

**3.º
SELECIONE
OUTROS PATROCÍNIOS**

Em alternativa, explore outras opções de patrocínio disponíveis para ambos os eventos.

PATROCÍNIOS / EXPOSIÇÃO

Todos os patrocinadores e expositores da Conferência Gestão de Frotas beneficiam de presença nos seguintes suportes:

- > Logotipo nos materiais de comunicação da Conferência: revista, online e redes sociais;
- > Logotipo incluído na projeção do auditório ao longo do decorrer do evento
- > Logotipo incluído na tela localizada na zona de registo dos participantes

A presença nos referidos suportes dirá respeito ao evento cuja presença seja adjudicada ou aos dois se for esse o caso.

FEE DE PATROCÍNIO

Pode garantir a presença da sua marca no evento ainda que não o faça através da presença com stand. Nesse caso, o fee inclui:

- > Logotipo nos materiais de comunicação da Conferência: revista, online e redes sociais;
- > Logotipo incluído na projeção do auditório ao longo do decorrer do evento
- > Logotipo incluído na tela localizada na zona de registo dos participantes
- > Duas entradas no evento



**1575€
PORTO**

**1875€
ESTORIL**

ESCOLHA DE ESPAÇO E EXTRAS

3.º SELECIONE OUTROS PATROCÍNIOS



ORADOR

Uma oportunidade única para apresentar o seu case study a uma plateia de decisores do sector.

O valor indicado inclui:

- > Apresentação em palco (20 minutos);
- > Logotipo em todos os suportes de comunicação associados à conferência;
- > Espaço 3x3 com caixa de luz;
- > 4 Entradas no evento

*TEMÁTICA SOB APROVAÇÃO PELA EQUIPA FLEETMAGAZINE

6000€
PORTO

6300€
ESTORIL

ESCOLHA DE ESPAÇO E EXTRAS

3.º SELECIONE OUTROS PATROCÍNIOS



COFFE BREAKS

Disponibilizamos 3 momentos de pausa no Estoril e 3 no Porto sendo dois deles Coffe breaks e um welcome coffe na chegada.

O welcome coffee que é servido na zona de exposição e decorre até começar a sessão no auditório.

A meio da manhã, ocorre o primeiro CB que dura aproximadamente 60 minutos e decorre na zona de exposição em locais estratégicos. Geralmente são colocadas mesas de comida e mesas de bebidas, dispostas no espaço uniformemente.

A meio da tarde, o CB repete-se e dura cerca de 30 minutos.

O valor de patrocínio do coffee Break inclui:

- > Exclusividade na oferta de comida e bebida durante o evento (excepto almoço);
- > Decoração e colocação de peças decorativas nas mesas de coffee-break - 10 unid total (toblerones triangulares com 50 cm de alturaX10 cm de largura com logotipo do patrocinador);
- > 4 entradas no evento;

Veja ainda os copos de café personalizados, apresentados nos extras deste caderno.

2700€
PORTO

3450€
ESTORIL

ESCOLHA DE ESPAÇO E EXTRAS

3.º SELECIONE OUTROS PATROCÍNIOS

ALMOÇO

O almoço da Conferência Gestão é já um tradicional momento de convívio entre os participantes.

No Porto e no Estoril, vai ser servido em buffet volante na zona de exposição.

Trata-se de uma excelente oportunidade para expor a sua marca a todos os presentes. Pode patrocinar o almoço adicionalmente à sua presença, ou em separado.

No Porto, o patrocínio de almoço inclui:

- > Produção de 5 tobleronos de secção triangular, 2.00m de altura e 50cm de lado. Serão colocados estrategicamente na zona de exposição onde decorre o almoço. Atempadamente informaremos acerca das AF's que nos devem ser remetidas para a produção destas peças;
- > 10 tobleronos com 40cm de altura e 15cm de largura, dispostos nas mesas de comidas e bebidas;
- > Decoração das mesas de apoio (até 20) com vinil personalizado com o seu logotipo no tampo da mesa.
- > 4 entradas no evento;

Consulte ainda os extras disponíveis como guardanapos personalizados, adiante neste caderno.



No Estoril o patrocínio de almoço inclui:

- > Produção de 5 tobleronos de secção triangular, 2.00m de altura e 50cm de lado. Serão colocados estrategicamente na zona de exposição onde decorre o almoço. Atempadamente informaremos acerca das AF's que nos devem ser remetidas para a produção destas peças;
- > 10 tobleronos com 40cm de altura e 15cm de largura, dispostos nas mesas de comidas e bebidas;
- > Decoração das mesas de apoio (até 20) com vinil

personalizado com o seu logotipo no tampo da mesa.

- > 4 entradas no evento;
- Consulte ainda os extras disponíveis como guardanapos personalizados, adiante neste caderno.

4500€
PORTO

5750€
ESTORIL

ESCOLHA DE ESPAÇO E EXTRAS

3.º SELECIONE OUTROS PATROCÍNIOS

CABECEIRAS DAS CADEIRAS DO AUDITÓRIO CENTRO DE CONGRESSOS DO ESTORIL E DO AUDITÓRIO DA ALFÂNDEGA DO PORTO

No auditório ou sala plenária pode obter grande visibilidade se personalizar as costas das cadeiras com o seu logotipo.

O valor inclui:

> 600 Cabeceiras de cadeiras do auditório (Estoril), 60X40 cm com impressão a uma cor (do logotipo) em tamanho 30X7.6cm em duas faces. O Material será em tecido pelo que as cores podem variar face ao original.

O valor não inclui montagem. Consulte-nos para que a nossa equipa de hospedeiras o auxilie.

> 319 Cabeceiras de cadeiras de sala plenária (Porto), nas mesmas dimensões e características das apresentadas para o Estoril. O valor não inclui montagem. Consulte-nos para que a nossa equipa de hospedeiras o auxilie.



Sugerimos a colocação de fita bi-adesiva para maior durabilidade das cabeceiras nas costas das cadeiras, salientando no entanto que no final do evento, as cabeceiras e as fitas devem ser retiradas. No caso de nos ser contratada a sua colocação, esta tarefa ficará a nosso cargo.

1600€
PORTO

300 UNIDADES

2400€
ESTORIL

600 UNIDADES

ESCOLHA DE ESPAÇO E EXTRAS

3.º SELECIONE OUTROS PATROCÍNIOS



PARQUE DE ESTACIONAMENTO

ESTORIL OU/E PORTO

O cliente deve antecipadamente informar os seus convidados que dispõe desta oferta.

É o cliente o responsável por gerir as entradas dos seus convidados com entregas e validações dos cartões de estacionamento que lhe serão entregues no dia da montagem.

O valor indicado inclui:

- > 5 lugares de estacionamento para convidados do cliente/patrocinador. Poderá solicitar lugares adicionais através de email e sujeito a confirmação.
- > Autorização para distribuição de brindes/voucher na entrada e saída do parque. (hospedeira não incluída)

Esta activação de marca é permitida a todos os que tenham um espaço no evento ou em alternativa, aos que adicionalmente adjudiquem o fee de presença. O estacionamento do Porto será do lado Nascente e disponibilizaremos a planta com acesso no site. No Estoril o estacionamento será no piso -1 do Centro de Congressos.

600€
PORTO

630€
ESTORIL

NÃO ESTÁ INCLUÍDO: ACTIVAÇÃO DE MARCA COM COLOCAÇÃO DE PEÇAS DE MARKETING. OS LUGARES DISPONÍVEIS SÃO OCUPADOS POR ORDEM DE CHEGADA NÃO SE PODENDO EFECTUAR RESERVA DE LUGARES, EXCEPTO OS 5 ADJUDICADOS

ESCADARIA DO AUDITÓRIO

(APENAS ESTORIL)

Desde 2022 que a zona de exposição foi alargada até ao piso superior. É também pelo piso superior que se acede ao auditório e é por isso que a decoração da escada é um factor diferenciador e de impacto. A Arte final deverá ser enviada pelo cliente. (25 vãos - 2.29m x 0,125m)

O valor indicado inclui:

Produção e aplicação da Forra das régua de espelho dos degraus do CCE.

Esta activação de marca é permitida a todos os que tenham um espaço no evento ou em alternativa, aos que adicionalmente adjudiquem o fee de presença.

1500€
ESTORIL



ESCOLHA DE ESPAÇO E EXTRAS

4.º

SELECIONE OS EXTRAS E ACTIVAÇÕES PARA A SUA MARCA

Mais do que estar presente, é preciso interagir e comunicar com os participantes por isso, optimize a sua presença com uma das activações sugeridas.

Quaisquer activações não incluem o valor da Hospedeira. Se desejar contratar a Hospedeira à organização consulte os valores neste caderno

HOSPEDEIRAS - ACTIVAÇÕES

Cada Stand pode ter as suas próprias hospedeiras ou contrata-las através da organização. Essas hospedeiras devem manter-se no espaço adjudicado e, não podem circular nos espaços comuns.

Para realizar activações de marca fora do espaço do seu stand, deve contratar hospedeiras e detalhar a activação por forma a que a mesma seja autorizada pela organização.

Não será permitido colocar materiais como bancadas, bandeiras ou outras decorações.

Esta activação de marca é permitida a todos os que tenham um espaço no evento ou em alternativa, aos que adicionalmente adjudiquem o fee de presença.

Existem 3 momentos para essas activações:



Activação na entrada do evento (manhã):

No momento da entrada dos participantes, será autorizada a presença de Hospedeiras (até 4 máximo) na zona de entrada dos eventos (junto às portas). Horário previsto entre as 8h30/10h

Activação à saída do evento (tarde):

No momento da saída dos participantes, será autorizada a presença de Hospedeiras (até 4 máximo) na zona de saída dos eventos (junto às portas). Horário previsto entre as 17h30/19h

Activações durante os CB (2 momentos):

Nestes períodos será permitido um limite máximo de 8 Hospedeiras em simultâneo para activações na

zona de Exposição.

Estas activações estão sujeitas a aprovação e os pedidos devem ser dirigidos à organização mencionando em detalhe a acção.

Após a boa recepção dos pedidos detalhados, a organização emitirá a decisão de aprovação e comunicará ao cliente/expositor.

Os períodos incluídos são o CB da manhã e da tarde.

HOSPEDEIRA NA ENTRADA DO EVENTO

525€
PORTO

550€
ESTORIL

HOSPEDEIRA NA SAÍDA DO EVENTO

525€
PORTO

550€
ESTORIL

HOSPEDEIRA DURANTE CB

210€
PORTO

220€
ESTORIL

HOSPEDEIRA PARA STAND (DIA)

210€
PORTO

210€
ESTORIL

ESCOLHA DE ESPAÇO E EXTRAS

4.º SELECIONE OS EXTRAS E ACTIVAÇÕES PARA A SUA MARCA

EXTRAS PARA STANDS

Os extras apresentados em seguida supõe presença com um dos espaços no evento, caso contrário aplica-se adicionalmente o custo do Fee de presença.

Os valores fornecidos incluem: transporte, montagem e desmontagem de quaisquer materiais necessários à operação.



MESA ALTA COM DOIS BANCOS
210€

1 MESA **1 BANCO**
105€ **60€**



BANCADA COM DECORAÇÃO FRONTAL (1.00X1.00m)

260€

Aberta na traseira com uma prateleira. A AF frontal deve ser enviada pelo cliente. Ver cronograma.

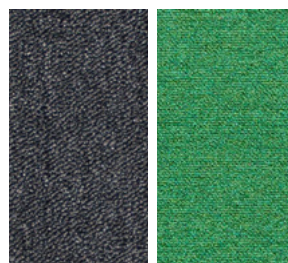

ALCATIFA CINZENTA OU VERDE

170€ 3x3m
295€ 4x6m
350€ 6x6m



FLOORGRAPHICS (MÁXIMO 5)

1050€

Com recorte rectangular, quadrado ou circular, com uma área unitária não superior a 900cm²



COPOS DE CAFÉ PERSONALIZADOS

Copos de papel plastificado para café
Inclui: Copos com impressão de logotipo a uma cor.
Entrega no local do evento durante as montagens.

260€ 900 UNI.
PORTO

330€ 2000 UNI.
ESTORIL

GUARDANAPOS PERSONALIZADOS

Guardanapos de papel quadrados com 12 (CB) ou 15cm de lado (almoço).
Inclui: Guardanapos com impressão de logotipo a uma cor com máximo 3cm de largura.
Entrega no local do evento durante as montagens.



COM LOGOTIPO CB (12CM LADO) - 900 UNI.
700€

COM LOGOTIPO CB (12CM LADO) - 2000 UNI.
800€

COM LOGOTIPO ALMOÇO (20CM LADO) -1105 UNI.
1170€

ESCOLHA DE ESPAÇO E EXTRAS

4.º SELECIONE OS EXTRAS E ACTIVAÇÕES PARA A SUA MARCA



LANYARDS SUBLIMADAS COM MOSQUETÃO

Fitas com 2,5cm de largura sublimadas com logotipo a 4 cores e mosquetão.

Inclui: Entrega no dia das montagens no local do evento

840€ 300 UNIDADES
PORTO

1260€ 600 UNIDADES
ESTORIL

GARRAFAS DE ÁGUA RECICLADAS

Garrafas de água PET (imagem exemplificativa. O modelo final pode não ser igual à fotografia).

Inclui: Impressão de logotipo a uma cor.

Entrega no local do evento durante as montagens.



900€ 300 UNIDADES
PORTO

1850€ 600 UNIDADES
ESTORIL

PATROCÍNIO ELEVADOR

1500€
ESTORIL



FONTES DE ÁGUA COM VINIL

CONSULTE-NOS PARA
OBTER COTAÇÃO.



CARRIS

(EXCLUSIVO DO PORTO)

Iluminação LED dos carris entre a zona de entrada e a zona de exposição. Cor por definir.

Nota: A cor nunca será exactamente igual a um pantone e sim a mais semelhante no espectro de led disponível.



1750€

HOSPEDEIRA/O PARA O SEU STAND

Adicione um toque personalizado com a presença de uma hospedeira de eventos.

Escolha a farda que melhor se adequar à sua imagem (incluída).

HORÁRIO: 8:30/18:00H

210€

GESTÃO DE FORNECEDORES NO DIA DA MONTAGENS E EVENTO/S:

Cada expositor/marca deve fazer-se representar durante as montagens e garantir que alguém o representa perante todos os fornecedores que contratou. Nomeadamente, mas não em exclusivo: entrega de viaturas, colocação de pavimentos ou alcatifas, entrega de merchandising ou outros materiais, entrega de mobílias, gestão da limpeza das viaturas, etc.

A responsabilidade do organizador é indicar a um representante de cada marca/cliente, onde se localiza o seu espaço e a zona de armazenamento de pequenos items. Por isso, é determinante sabermos antecipadamente qual será o responsável da marca/cliente no dia da montagem.

A organização não recebe materiais que são entregues ao cuidado do cliente, não guarda chaves de viaturas, não guarda pen's nem quaisquer materiais.

Cada fornecedor contratado pelo cliente, responde ao cliente e como tal, entre a Organização e o cliente deverá haver apenas um interlocutor.

Exemplo 1: Estafetas aparecem no espaço do evento para entregar flores. Não sabem o número do stand nem sequer a marca do cliente final porque foram contratados por agências.

Exemplo 2: Estafetas que aparecem para entregar pipocas, mas não sabem onde, nem por número nem por nome.

NÃO É PERMITIDO CEDER O NÚMERO DA ORGANIZAÇÃO A TERCEIROS COMO OS VOSSOS FORNECEDORES. APENAS O PONTO DE CONTACTO ELEITO PARA GERIR A VOSSA PRESENÇA DEVE CENTRAR AS INFORMAÇÕES E CONTACTAR A ORGANIZAÇÃO.

Em 2025, caso o contacto com a organização seja efectuado por alguém que não a pessoa eleita para o efeito, não serão prestados esclarecimentos e a pessoa será encaminhada para o contacto que nos foi dado com interlocutor.

NORMAS DE PARTICIPAÇÃO. PRÉ-EVENTO

1. Todas as formas de presença mencionadas neste caderno **obrigam ao envio antecipado da maquete para aprovação por parte da organização.** Ver por favor os prazos de envio destas maquetes e documentos no separador Cronogramas deste caderno.

Se se tratar de um espaço, deve enviar uma maquete 3D ou foto exemplificativa com todas as peças que tencionam incluir no Vosso espaço (com medidas) e um descritivo de eventuais activações de marca. Se se tratar de uma presença noutra formato, as peças/ activações devem ser enviadas em imagens e uma descrição completa deve acompanhar o projecto que pretendam fazer.

2. Não são permitidas colocações de nenhuma peça ou material fora do espaço adjudicado, nem será permitido efectuar activações de marca fora do espaço, excepto se adjudicado como extra à organização do evento;

3. O pé direito de todas as peças/viaturas não pode ultrapassar os 2.50metros. Ver mais detalhes acerca de peças de decoração no descritivo de cada espaço;

4. A organização divulgará consoante o cronograma, um alinhamento para entrada das várias marcas envolvidas na zona de exposição. É obrigatório cumprir esses horários de entrada e de montagens;

5. O cliente é responsável por passar as informações deste caderno à sua agência e no máximo nomear um elemento para a comunicação entre a Organização e o cliente. No caso do cliente atribuir o evento a uma agência, é obrigatório que passe as informações como o alinhamento, localização do stand, indicações de montagens, etc. Quaisquer fornecedores que o cliente envolva no processo devem ser geridos pelo cliente e a organização não poderá prestar esclarecimentos directamente;

6. Não são permitidos LCD's nos stands excepto se adjudicados à organização. No caso dos espaços 3X3 os mesmos ficam embutidos na caixa de luz, nos restantes formatos o cliente deve prever onde colocar, sempre dentro do espaço adjudicado e incluir essa informação na maquete;

7. Não são permitidos brindes/ofertas de nenhum material que compita directamente com os materiais dos eventos, tais como: todos os extras mencionados no caderno;

8. Não são permitidas entregas de materiais ao cuidado da organização. O cliente deverá ter nomeado um interlocutor que deverá ser o responsável por todos os fornecedores que o cliente tenha contratado. Este interlocutor deve estar no dia das montagens para garantir que o espaço fica

NORMAS DE PARTICIPAÇÃO

conforme o cliente adjudicou e deverá confirmar com a organização que tudo ficou conforme, antes de abandonar o recinto do evento.

9. Materiais adjudicados à organização do evento serão entregues no local do evento ao longo do dia e consoante as operações decorrem. Os horários exatos de instalação por exemplo dos LCD's não conseguem ser antecipados.

Todas as peças colocadas nos espaços do evento devem ser aplicadas utilizando fitas adesivas próprias que não deixem resíduo, como fita papel. Quaisquer resíduos que fiquem serão removidos pela equipa de limpeza e um valor mínimo de limpeza será cobrado. Mínimo 500€, sendo o máximo a orçamentar consoante o caso.

11. Não é permitido desmontar nenhum material antes de indicação específica no local do evento para que se dê início a desmontagens.

12. Remoção de materiais e lixos é da responsabilidade do cliente ou da sua agência e o não cumprimento desta norma, obrigará a organização a cobrar um custo de mínimo 800€ pela remoção dos mesmos. Caso o valor não seja suficiente será

enviado um relatório de custos e o mesmo será impactado numa factura adicional ao cliente pós evento.

13. As chaves das viaturas não podem ser deixadas com a organização no final das montagens nem em nenhum outro momento.

14. Não está incluída limpeza dentro dos espaços de cada cliente/ stand após as montagens. Será efectuada uma limpeza geral nas zonas de circulação no final das montagens.

15. Prolongamentos: No caso do cliente/agência desejar alongar o horário de montagens, informamos que existirá um custo associado que será de 650€/hora no Porto e 800€/hora no Estoril. A cobrança é efectuada em intervalos de 1 hora no mínimo.

16. Após montagens, a organização disponibiliza um espaço para armazenamento de pequenas quantidades de materiais, tais como brindes ou folhetos.

17. Horário de montagens no Estoril: 8/20h; desmontagem após evento (máximo até 22h)

18. Horário de montagem no Porto: 8/19h; desmontagem após evento terminar durante 4

horas consecutivas. Cada hora extra terá o custo de 400€+IVA/hora.

19. Estacionamento Porto: Existem estacionamentos privados adjacentes à Alfândega. Veja a possibilidade de patrocinar o estacionamento. A disponibilidade de lugar será efectuada por ordem de chegada. Não se efectua reserva de lugares.

20. Estacionamento Estoril: O CCE disponibiliza um parque de estacionamento subterrâneo, com limites de lugares. Não existem reservas de lugares excepto se forem patrocinados. Veja por favor o patrocínio de estacionamento do Estoril neste caderno. Existem também estacionamentos públicos nas ruas adjacentes ao CCE.

21. Os espaços que tenham LCD's não podem ter volume de som nos mesmos. Não é permitida música/ruído nos espaços.

22. As activações devem cumprir os horários e modalidades acordadas.

23. Nenhuma marca excepto a que seja patrocinadora do Coffee break ou do Almoço pode disponibilizar bebidas ou comida no evento. A única excepção será a oferta de água não engarrafada. (servida a copo)

CRONOGRAMA

PORTO



Envio de maquete do espaço
30 DIAS ANTES DA DATA DO EVENTO

Adjudicação de extras +
Submissão de Artes finais (Google forms)
ATÉ 20 DIAS ANTES DA DATA DO EVENTO

Dia do evento
28 de Maio

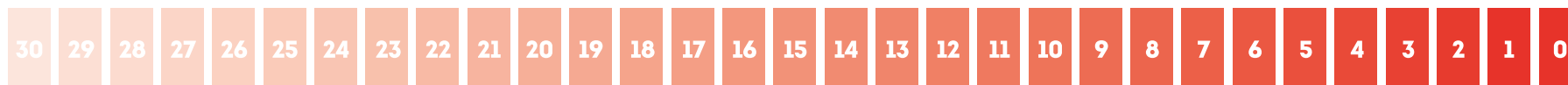
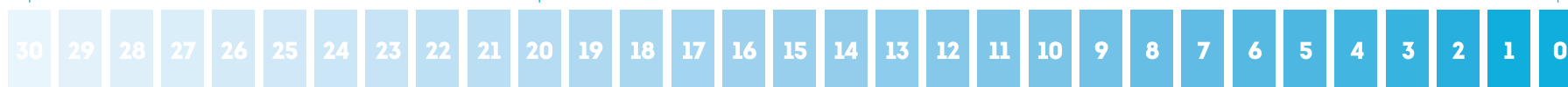

Envio de maquete do espaço
30 DIAS ANTES DA DATA DO EVENTO

Adjudicação de extras +
Submissão de Artes finais (Google forms)
ATÉ 20 DIAS ANTES DA DATA DO EVENTO

Dia do evento
24 de Novembro



ESTORIL

CONDIÇÕES

CONDIÇÃO DE PAGAMENTO

Pagamento de 50% dos serviços adjudicados no momento de aprovação e restantes 50% 8 dias antes da realização do evento. Caso o prazo de pagamento ultrapasse a data de realização de qualquer uma das conferências (e.g. pagamentos a 60 ou 90 dias), o pagamento deve ser feito 100% na data de adjudicação. Condições aplicáveis também à compra de bilhetes adicionais.

CONDIÇÃO DE ADJUDICAÇÃO

A adjudicação deverá ser efectuada por escrito mediante email.

CONDIÇÕES DE CANCELAMENTO

Após adjudicação, qualquer cancelamento implica o pagamento de despesas já incorridas num mínimo de 30% do total adjudicado.

Pedidos efectuados fora dos prazos estabelecidos podem não ser atendidos e estar sujeitos a taxa de urgência de 20% extra.

A todos os valores apresentados acresce IVA à taxa legal em vigor.

Todos os valores mencionados relativos a serviços podem sofrer alterações face à conjuntura actual e inflação. Caso exista alguma alteração ao valor apresentado neste caderno, entraremos em contacto para averiguar o vosso interesse em manter a adjudicação.

WIFI

É fornecido wifi no dia do evento para navegação básica. Se desejar rede dedicada por favor consulte-nos.

ELECTRICIDADE

Todos os espaços terão uma tomada tripla para que possam efectuar ligações dos seus equipamentos. Se necessita de energia trifásica, por favor consulte-nos antecipadamente.

CONTACTOS

ORGANIZAÇÃO

SÉRGIO SANTOS

MAIL sergio.santos@fleetmagazine.pt

TELEFONE 914 377 248

Após adjudicação com o Gestor comercial, a operação dos eventos é gerida pelo Sérgio Santos. Assim, deve utilizar este contacto sempre que precise adicionar extras ao que foi adjudicado.

CARINA TRAÇA

MAIL ct@fleetmagazine.pt

TELEFONE 910 041 224

Negociação comercial para presença num ou em ambos os eventos, com adjudicação do tipo de presença.

BILHÉTICA

ANA SANTOS

MAIL office@fleetmagazine.pt

Quaisquer temas relacionados com bilhetes de entrada nos eventos devem ser tratados com a Ana Santos. Na landing page dos eventos encontra um link para submeter a sua lista de convidados num template providenciado para o efeito. Caso necessite esclarecer alguma questão adicional, pedimos que utilize este contacto.

ALFÂNDEGA DO PORTO

Rua Nova da Alfândega

Edifício Alfândega

4050-430 Porto

CENTRO DE CONGRESSOS DO ESTORIL

Av. Amaral

2765-192 Estoril

The background is a solid red color with a repeating pattern of white speech bubbles. The speech bubbles are of various sizes and orientations, creating a dense, textured effect.

Fleet Magazine